

Registered Post with Acknowledgement Due

Ref: SR-II: RTI:F-1161:20-21/2851

Date: 14th December, 2020

Shri Basanth Gowda,
S/o.R.Muniraju,
Huttanahalli, Jala Hobli,
Yelahanka Taluk.

Sir,

Sub: Information sought under RTI Act, 2005 – reg.

This has reference to your application dated 19/11/2020 under RTI Act, 2005. The information sought in respect of Sy.No.26/2 of Huttanahalli, Jala Hobli are enclosed herewith as Annexure-A.

As per section 19 of the Right to Information Act 2005, if required, you may file an appeal to the First Appellate Authority of the organisation within 30 days of the issue of this order. The address of the First Appellate Authority is given below:

Shri S.Ravi,
Executive Director (SRTS-II)
Power Grid Corporation of India Ltd.,
Singanayakanahalli, Yelahanka Hobli,
Bangalore 560 064.
e-mail : sr2edo@powergrid.co.in
Tel.No.: 080-23093701

Thanking you,

Yours faithfully,

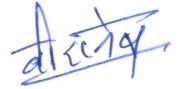

(V.RAJESH)
Sr.General Manager & CPIO
e-mail id: sr2cpio@powergrid.co.in
Tel.No.: 080-23093711

Encl.: As above

Copy to: ED(SRTS-II), Appellate Authority, POWERGRID, SRTS-II, Bangalore - for kind information.

Reply

Name of the Applicant: Shri. Basanth Gowda S/o R Muni Raju

Address of the Applicant: Huttana Halli – Village, Jala - Hobli, Yelahanka – Taluk.

RTI Application Date: 19.11.2020

SL NO.	Information Sought	Reply										
1	<p>Please provide following information against Survey No. 26/2 of Huttana Halli – village. Yelahanka – Taluk.</p> <p>(1, 3 & 4). Estimate copy, the amount of compensation granted/payable and details of compensation.</p> <p>(2). Copy of sketch</p> <p>(5). Copy of Deputy Commissioner, Bangalore Urban order regarding compensation/rates.</p>	<p>(1,3&4). The details of Name of land owner, extent of land under the line corridor of 400Kv M/C Pavagada-Devana Halli line and amount of compensation payable as per the survey report is furnished as below.</p> <table border="1"><thead><tr><th>Sl no.</th><th>Name of the land owner as per the RTC</th><th>Survey No & Village</th><th>Extent of land under the line corridor area (A-G)</th><th>Amount of compensation payable in Rs.</th></tr></thead><tbody><tr><td>1</td><td>V. Veerappa S/o late Venkata Ramanaiah</td><td>26/2 of Huttana Halli</td><td>0-26</td><td>39,50,700/-</td></tr></tbody></table> <p>(2). Copy of line corridor sketch against survey no. 26/2 of Huthana Halli-village is enclosed at Annexure-I.</p> <p>(5). Copy of Deputy Commissioner order dated. 18.12.2019 is enclosed at Annexure-II.</p>	Sl no.	Name of the land owner as per the RTC	Survey No & Village	Extent of land under the line corridor area (A-G)	Amount of compensation payable in Rs.	1	V. Veerappa S/o late Venkata Ramanaiah	26/2 of Huttana Halli	0-26	39,50,700/-
Sl no.	Name of the land owner as per the RTC	Survey No & Village	Extent of land under the line corridor area (A-G)	Amount of compensation payable in Rs.								
1	V. Veerappa S/o late Venkata Ramanaiah	26/2 of Huttana Halli	0-26	39,50,700/-								

01/12/2020.

एम. श्रीनु / M. SRINU
मुख्य प्रबंधक / Chief Manager
पावरग्रिड, द.क्षे.पा.प्र. - II / POWERGRID, SRTS-II
यलहंका टिएलसी / Yelahanka TLC

ಗ್ರಾಮ: ಹುತ್ತನಹಳ್ಳಿ ಹೋಬಳಿ:-ಜಾಲ.1 ತಾಲ್ಲೂಕು: ಯಲಹಂಕ ಜಿಲ್ಲೆ: ಬೆಂಗಳೂರು ನಗರ

ರೀ. ಸ. ನಂ.22 ರಲ್ಲಿ ಪವರ್ ಗ್ರಿಡ್ 400KV D/C ಪಾವಗಡ-ದೇವನಹಳ್ಳಿ ಅಧಿಕ ವಿದ್ಯುತ್ ತಂತಿ ಹಾದು ಹೋಗಿರುವ ಜಮೀನಿನ ನಕ್ಷೆ ಮತ್ತು ವಿಸ್ತೀರ್ಣ

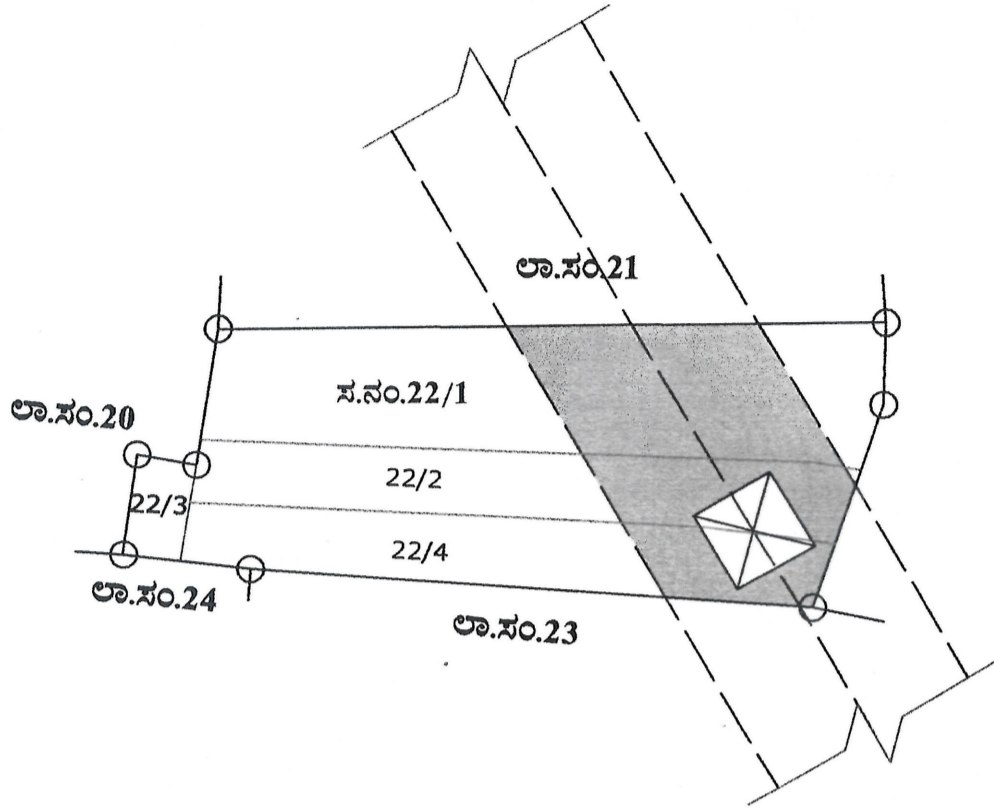

scale
1cm:15.84mts

1. ಮಾನ್ಯ ಜಿಲ್ಲಾಧಿಕಾರಿಗಳ ಕಛೇರಿ,ಪತ್ರದ ಸಂಖ್ಯೆ MAG(4)/MISC/CR/376/2011-12 ದಿನಾಂಕ: 27-11-2019 ರ ಮೇರೆಗೆ.
2. ಮಾನ್ಯ ಭೂದಾಖಲೆಗಳ ಸಹಾಯಕ ನಿರ್ದೇಶಕರು, ಯಲಹಂಕರವರ ಜ್ಞಾಪನ ಪತ್ರದ ಸಂಖ್ಯೆ: ಭೂ.ಸ.ನಿ(ಯ)/ಇತರೆ/484/2019-20 ದಿನಾಂಕ:20-12-2019 ರ ಮೇರೆಗೆ ಅಳತೆ ಕೆಲಸ ಪೂರೈಸಿ ನಕ್ಷೆ ತಯಾರಿಸಿದೆ.
3. ಉಪ ಮಹಾ ಪ್ರಬಂಧಕರು, ಪವರ್ ಗ್ರಿಡ್, ಕಾರ್ಪೊರೇಷನ್ ಆಫ್ ಇಂಡಿಯಾ,ಲಿ ರವರ ಪತ್ರ ಸಂಖ್ಯೆ: ಎಸ್. ಆರ್. ಟಿ.ಎಸ್-2/ಟಿ.ವಿ.ಜಿಡಿ/ಡಿ.ವಿ.ಹೆಚ್.ಎಲ್/ಡಿ-ಬೆಂಗಳೂರು ಅರ್ಬನ್/2019-20 ದಿನಾಂಕ:26-11-2019.
4. ಪವರ್ ಗ್ರಿಡ್, ಕಾರ್ಪೊರೇಷನ್ ಆಫ್ ಇಂಡಿಯಾ, ಇಂಜಿನಿಯರವರು ಅಧಿಕ ವಿದ್ಯುತ್ ವಾಹಕತಂತಿ ಹಾದುಹೋಗಿರುವ ಸ್ಥಳವನ್ನು ತೋರಿಸಿದಂತೆ ಹಾಜರಿದ್ದು ಅಳತೆಮಾಡಿ ನಕ್ಷೆ ತಯಾರಿಸಿದೆ.
5. ಪವರ್ ಗ್ರಿಡ್, ಕಾರ್ಪೊರೇಷನ್ ಆಫ್ ಇಂಡಿಯಾ, ಲಿಮಿಟೆಡ ನ ಸಿಬ್ಬಂದಿಯವರು ಅಧಿಕ ವಿದ್ಯುತ್ ವಾಹಕ ತಂತಿ ಹಾದುಹೋಗಿರುವ ಸ್ಥಳವನ್ನು ತೋರಿಸಿದಂತೆ ಹಾಗೂ ರಾಜಸ್ವನಿರೀಕ್ಷಕರು, ಗ್ರಾಮಲೆಕ್ಕಾಧಿಕಾರಿಗಳು ಹಾಜರಿದ್ದು ಅಳತೆಮಾಡಿ ನಕ್ಷೆ ತಯಾರಿಸಿದೆ.
6. ನಕ್ಷೆಯ ತಃಖ್ತೆಯಲ್ಲಿ ನಮೂದಿಸಿರುವ ಖಾತೆದಾರರ/ಅನುಭವದಾರರ ಮಾಹಿತಿಯು ಮಾನ್ಯ ಆಯುಕ್ತರ ಸುತ್ತೋಲೆಯಂತೆ ಭೂಮಾಪನ ಇಲಾಖೆಗೆ ಅನ್ವಯಿಸುವುದಿಲ್ಲ.

ಸರ್ವೆ ನಂಬರ್	ಆರ್.ಟಿ.ಸಿ. ಯಂತೆ ಹೆಸರು	ಬ್ಲಾಕ್ ಸಂಖ್ಯೆ	ಅನುಬವದಂತೆ ಹೆಸರು	ಆರ್.ಟಿ.ಸಿ. ಯಂತೆ ವಿಸ್ತೀರ್ಣ			ಕಾರಿಡಾರ್ ಹಾದುಹೋಗುವ ವಿಸ್ತೀರ್ಣ			ಷರಾ	
				ಐನ	ಖರಾಬು		ಬಾಕಿ	ಐನ	ಲೈನ್ ವಿಸ್ತೀರ್ಣ		
					A	B		A	B		
22/1	ಶಾರದಮ್ಮ		ಶಾರದಮ್ಮ	0-38-00	-	-	0-38-00	0-15-00	-	-	0-15-00
22/2	ಮುನಿಶಾಮಪ್ಪ ಬಿನ್ ಮುನಿಕಂಪಣ್ಣ		ಮುನಿಶಾಮಪ್ಪ ಬಿನ್ ಮುನಿಕಂಪಣ್ಣ	0-19-00	-	-	0-19-00	0-06-00	-	-	0-06-00
22/4	ಎಂ. ಆಶ್ವಥ್‌ನಾರಾಯಣ ಬಿನ್ ಮುನಿಶಾಮಪ್ಪ		ಎಂ. ಆಶ್ವಥ್‌ನಾರಾಯಣ ಬಿನ್ ಮುನಿಶಾಮಪ್ಪ	0-19-00	-	-	0-19-00	0-04-00	-	-	0-04-00

[Signature]
ಆಶೋಕ್ ಕೆ
ಭೂಮಾಪಕರು
ಯಲಹಂಕ ತಾಲ್ಲೂಕು.

[Signature]
ಎಂ. ಶ್ರೀನು / M. SRINU
ಮುಖ್ಯ ಪ್ರबंधक / Chief Manager
पावरग्रिड, द.क्षे.पा.प्र. - II / POWERGRID, SRTS-II
यलहंका टिएलसी / Yelahanka TLC

[Signature]
ಪರ್ಯಾವೇಶಕರು
ಯಲಹಂಕ ತಾಲ್ಲೂಕು,
ಯಲಹಂಕ.

[Signature]
ಗ್ರಾಮ ಲೆಕ್ಕಾಧಿಕಾರಿ
ಹುತ್ತನಹಳ್ಳಿ ಕಂದಾಯ ಪೃತ್ಯೆ ಬೆಂಗಳೂರು ಉತ್ತರ (ಅ) ತಾಲ್ಲೂಕು
ಬೆಂ.ಉ.ಇ.ಸಂ. 1000

[Signature]
H. Jayashankar
ರಾಜಸ್ವನಿರೀಕ್ಷಕರು
ಮೊದಲನೇ ಮಹಡಿ
ಜಾಲ ಹೋಬಳಿ

[Signature]
ಎಂ. ಶ್ರೀನು / M. SRINU
ಮುಖ್ಯ प्रबंधक / Chief Manager
पावरग्रिड, द.क्षे.पा.प्र. - II / POWERGRID, SRTS-II
यलहंका टिएलसी / Yelahanka TLC

[Signature]
ಭೂದಾಖಲೆಗಳ ಸಹಾಯಕ ನಿರ್ದೇಶಕರು
ಯಲಹಂಕ ತಾಲ್ಲೂಕು,
ಬೆಂಗಳೂರು ನಗರ ಜಿಲ್ಲೆ.

ಜಲ್ಲಾಧಿಕಾರಿಗಳು, ಬೆಂಗಳೂರು ಜಿಲ್ಲೆ, ಬೆಂಗಳೂರು ರವರ ನಡವಳಿ

- ಏಷಯ:- ಮೆ|| ಪವರ್‌ಗ್ರಿಡ್ ವತಿಯಿಂದ ನಿರ್ಮಿಸಲಾಗುತ್ತಿರುವ 400 ಕೆ.ವಿ ಡಿ/ಸಿ ಪಾವಗಡ-ದೇವನಹಳ್ಳಿ ಪ್ರಸರಣ ಮಾರ್ಗ ರಹದಾರಿಗೆ ಪರಿಹಾರ ವಿತರಿಸಲು ಮಾರುಕಟ್ಟೆ ದರ ನಿಗದಿಪಡಿಸುವ ಕುರಿತು.
- ಉಲ್ಲೇಖ:- 1. ಕೇಂದ್ರ ಸರ್ಕಾರದ Ministry of Power, ನವದೆಹಲಿ ರವರ ಪತ್ರ ಸಂಖ್ಯೆ: 3/7/2015- Tran. ದಿನಾಂಕ:15-10-2015.
2. ಸರ್ಕಾರದ ಪತ್ರ ಸಂ:ಇಎನ್/23/ವಿಎಸ್‌ಸಿ/2016 ದಿನಾಂಕ: 10.02.2016.
3. ನೋಂದಣಿ ಮಹಾಪರೀವೀಕ್ಷಕರು ಹಾಗೂ ಮುದ್ರಾಂಕಗಳ ಆಯುಕ್ತರು, ಬೆಂಗಳೂರು ರವರ ಪತ್ರ ಸಂ:ಸಿವಿಸಿ/09/2016-17 ದಿನಾಂಕ: 01.06.2016.
4. ಜಲ್ಲಾ ನೋಂದಣಾಧಿಕಾರಿಗಳು, ಗಾಂಧಿನಗರ ನೋಂದಣಿ ಜಿಲ್ಲೆ, ಬೆಂಗಳೂರು ರವರ ಪತ್ರ ಸಂ:ಜ.ನೋ/ಗಾ.ನೋ.ಜ./985/2019-20. ದಿನಾಂಕ:12-12-2019.
5. ವಿಶೇಷ ಭೂ-ಸ್ವಾಧೀನಾಧಿಕಾರಿಗಳು, ಬೆಂಗಳೂರು ರವರ ಪತ್ರ ಸಂ:ಎಸ್‌ಎಲ್‌ಎಫ್/ಜಿಎಲ್/644/19-20. ದಿನಾಂಕ:17.12.2019.
6. ಶ್ರೀ.ಎ.ಶಂಕರ್ ರಾಜು, ಸೀನಿಯರ್ ಜನರಲ್ ಮ್ಯಾನೇಜರ್, ಪವರ್ ಗ್ರಿಡ್ ಕಾರ್ಪೊರೇಷನ್ ಆಫ್ ಇಂಡಿಯಾ ಆಮಿಟಿಡ್, ರವರ ಪತ್ರ ಸಂ:ಎಸ್‌ಅರ್‌ಆಎಸ್-11/ಪಿವಿಜಿಡಿ-ಡಿವಿಹೆಚ್‌ಎಲ್/ಡಿಎ-ಬೆಂಗಳೂರು ಅರ್ಬನ್/2019-20. ದಿನಾಂಕ:13.08.2019.

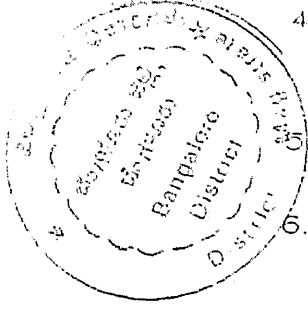

ಪ್ರಸ್ತಾವನೆ:

ವಿಷಯಕ್ಕೆ ಸಂಬಂಧಿಸಿದಂತೆ, ಉಲ್ಲೇಖ(6)ರ ಪತ್ರದಲ್ಲ ಮೆ|| ಪವರ್‌ಗ್ರಿಡ್ ವತಿಯಿಂದ ನಿರ್ಮಿಸಲಾಗುತ್ತಿರುವ 400 ಕೆ.ವಿ ಡಿ/ಸಿ ಪಾವಗಡ-ದೇವನಹಳ್ಳಿ ಪ್ರಸರಣ ಮಾರ್ಗವು ಬೆಂಗಳೂರು ಜಿಲ್ಲೆ, ಯಲಹಂಕ ತಾಲ್ಲೂಕು, ಜಾಲ ಹೋಬಳಿ, ಕುದುರೆಗೆರೆ, ಗಡೇನಹಳ್ಳಿ, ನವರತ್ನ ಅಗ್ರಹಾರ, ತರಬನಹಳ್ಳಿ, ಮೀನಕುಂಟೆ, ದೊಡ್ಡಜಾಲ, ದೊಡ್ಡಜಾಲ ಅಮಾನಿಕೆರೆ, ಹುತ್ತನಹಳ್ಳಿ ಮತ್ತು ಬಾಗಲೂರು ಗ್ರಾಮಗಳಲ್ಲಿ ಹಾದುಹೋಗುತ್ತಿದ್ದು ಸದರಿ ಗ್ರಾಮಗಳಲ್ಲಿರುವ ಜಮೀನುಗಳ ಭೂ-ಮಾಲೀಕರಿಗೆ/ರೈತರಿಗೆ ಒವರ್ ಹಾಗೂ ಲೈನ್ ಅಳವಡಿಸುವ ಪ್ರದೇಶಗಳಿಗೆ ಪರಿಹಾರ ವಿತರಿಸಲು ಮಾರುಕಟ್ಟೆ ದರವನ್ನು ನಿಗದಿಪಡಿಸಿಕೊಡಬೇಕಾಗಿ ಶ್ರೀ.ಎ.ಶಂಕರ್ ರಾಜು, ಸೀನಿಯರ್ ಜನರಲ್ ಮ್ಯಾನೇಜರ್, ಪವರ್ ಗ್ರಿಡ್ ಕಾರ್ಪೊರೇಷನ್ ಆಫ್ ಇಂಡಿಯಾ ಆಮಿಟಿಡ್ ರವರು ಕೋರಿರುತ್ತಾರೆ.

ಉಲ್ಲೇಖ(1) ರಂತೆ ಕೇಂದ್ರ ಇಂಧನ ಮಂತ್ರಾಲಯವು ಹೊರಡಿಸಿರುವ ಮಾರ್ಗಸೂಚಿಯಲ್ಲಿ ಪವರ್ ಗ್ರಿಡ್ ಕಾಮಗಾರಿಗಳಿಗೆ ಸಂಬಂಧಿಸಿದಂತೆ ಒವರ್ ನಿರ್ಮಾಣದ ಪ್ರದೇಶಕ್ಕೆ Circle rate/Guideline value/ Stamp Act Rates ದರದ ಶೇ.15 ರಷ್ಟು ಮತ್ತು ಲೈನ್ ಹಾದು ಹೋಗುವ ಪ್ರದೇಶಕ್ಕೆ ದರದ ಶೇ.15ರಷ್ಟು ಪರಿಹಾರವನ್ನು ನಿಗದಿಪಡಿಸಲು ಹಾಗೂ ಮಾರುಕಟ್ಟೆ ದರ ನಿಗದಿಪಡಿಸುವ ಸಂಬಂಧ ರಾಜ್ಯ ಸರ್ಕಾರ ತೀರ್ಮಾನ ತೆಗೆದುಕೊಳ್ಳಲು ಕೋರಿರುತ್ತದೆ.

ಅದರಂತೆ ರಾಜ್ಯ ಸರ್ಕಾರವು ಉಲ್ಲೇಖ(2)ರ ಪತ್ರದಲ್ಲಿ ಮೆ|| ಪವರ್‌ಗ್ರಿಡ್ ವತಿಯಿಂದ ನಿರ್ಮಿಸಲಾಗುತ್ತಿರುವ ಪ್ರಸರಣ ಮಾರ್ಗ ರಹದಾರಿಯ ಪರಿಹಾರ ಮೊತ್ತವನ್ನು ಮಾರುಕಟ್ಟೆ ದರದಂತೆ ಕರ್ನಾಟಕ ಮುದ್ರಾಂಕ ಅಧಿನಿಯಮ 1957 ಕಲಂ 2 (ಎಂ.ಎಂ) ರಲ್ಲಿ ನೀಡಿರುವ ಮಾರ್ಗಸೂಚಿಯಂತೆ ಪಾಲಿಸಲು ನಿರ್ದೇಶಿಸಿರುತ್ತದೆ.

ಉಲ್ಲೇಖ(3)ರ ಪತ್ರದಲ್ಲಿ ಕರ್ನಾಟಕ ಮುದ್ರಾಂಕ ಅಧಿನಿಯಮ 1957 ಕಲಂ 2 (1) mm ಪ್ರಕಾರ
 ("Market Value is the subject-matter of an instrument, means the price which such property
 would have fetched, in the opinion of the Deputy commissioner or the Appellate Authority or the
 Chief Controlling Revenue Authority, if sold in open market on the date of execution of such
 instrument or the consideration stated in the instrument. Whichever is higher.") ಅನ್ವಯ ಪ್ರಸ್ತಾಪಿತ
 ಯಾವುದೇ ಸ್ವತ್ತುಗಳ ಮುಕ್ತ ಮಾರುಕಟ್ಟೆ ಮೌಲ್ಯ ನಿಗದಿಪಡಿಸಲು 'ಅಖತ ಪತ್ರ' ವನ್ನು
 ಜಿಲ್ಲಾನೋಂದಣಾಧಿಕಾರಿಗಳು/ಮುದ್ರಾಂಕಗಳ ಉಪ ಆಯುಕ್ತರ ಮುಂದೆ ಹಾಜರುಪಡಿಸಿದಲ್ಲಿ ಮಾತ್ರ
 ಪ್ರಶ್ನಿತ ಸ್ಥಿರಾಸ್ತಿಗಳ ಮುಕ್ತ ಮಾರುಕಟ್ಟೆ ಮೌಲ್ಯ ನಿರ್ಧರಿಸುವ ಅಧಿಕಾರವನ್ನು ಹೊಂದಿರುತ್ತಾರೆಂದು ಹಾಗೂ
 ಪರಿಹಾರ ವಿತರಿಸಲು ಭೂಸ್ವಾಧೀನ ಕಾಯ್ದೆಯಂತೆ ಜಿಲ್ಲಾಧಿಕಾರಿಗಳ ಮಟ್ಟದಲ್ಲಿ ಸ್ಥಿರಾಸ್ತಿಗಳ ಮಾರುಕಟ್ಟೆ
 ಮೌಲ್ಯಗಳನ್ನು ನಿಗದಿಪಡಿಸಿಕೊಳ್ಳಬೇಕಾಗಿರುತ್ತದೆಂದು ನೋಂದಣಿ ಮಹಾಪರೀವೀಕ್ಷಕರು ಹಾಗೂ
 ಮುದ್ರಾಂಕಗಳ ಆಯುಕ್ತರು, ಬೆಂಗಳೂರು ರವರು ತಿಳಿಸಿರುತ್ತಾರೆ.

ಜಿಲ್ಲಾ ನೋಂದಣಾಧಿಕಾರಿಗಳು, ಗಾಂಧಿನಗರ ನೋಂದಣಿ ಜಿಲ್ಲೆ ರವರು ಉಲ್ಲೇಖ (4) ರ ಪತ್ರದಲ್ಲಿ
 ಮೆ|| ಪವರ್‌ಗ್ರಿಡ್ ವತಿಯಿಂದ ನಿರ್ಮಿಸಲಾಗುತ್ತಿರುವ 400 ಕೆ.ವಿ ಡಿ/ಸಿ ಪಾವಗಡ-ದೇವನಹಳ್ಳಿ ಪ್ರಸರಣ
 ಮಾರ್ಗ ರಹದಾರಿಗೆ ಪರಿಹಾರ ವಿತರಿಸಲು ಮಾರುಕಟ್ಟೆ ದರ ನಿಗದಿಪಡಿಸಿ ಸಲ್ಲಿಸುವ ಕುರಿತಂತೆ
 ಬೆಂಗಳೂರು ಜಿಲ್ಲೆ, ಜಾಲ ಹೋಬಳಿ, ಕುದುರೆಗೆರೆ, ಗಡೇನಹಳ್ಳಿ, ನವರತ್ನ ಅಗ್ರಹಾರ, ತರಬನಹಳ್ಳಿ,
 ಮೀನಕುಂಟೆ, ದೊಡ್ಡಜಾಲ, ದೊಡ್ಡಜಾಲ ಅಮಾನಿಕೆರೆ, ಹುತ್ತನಹಳ್ಳಿ ಮತ್ತು ಬಾಗಲೂರು ಗ್ರಾಮಗಳ
 ಜಮೀನುಗಳಿಗೆ ಸಂಬಂಧಿಸಿದಂತೆ 3 ವರ್ಷಗಳಲ್ಲಿ ನೋಂದಣಿಯ ಕ್ರಯದ ಮಾರಾಟದ ವಹಿವಾಟುಗಳನ್ನು
 ಅಧೀನ ಉಪ ನೋಂದಣಿ ಕಛೇರಿಗಳಿಂದ ಮಾಹಿತಿಯನ್ನು ಪಡೆದು ಪರಿಶೀಲಿಸಿ ಸಲ್ಲಿಸಿರುವುದಾಗಿ
 ತಿಳಿಸಿರುತ್ತಾರೆ ಹಾಗೂ ಮಾರುಕಟ್ಟೆ ದರ ನಿಗದಿಪಡಿಸುವ ಸಲುವಾಗಿ ಸದರಿ ಗ್ರಾಮಗಳಿಗೆ ಸಂಬಂಧಿಸಿದಂತೆ
 ಕೇಂದ್ರೀಯ ಸ್ಥಿರಾಸ್ತಿಗಳ ಮಾರುಕಟ್ಟೆ ಮೌಲ್ಯಮಾಪನ ಸಮಿತಿಯು ದರಗಳನ್ನು ನಿಗದಿಪಡಿಸಿ
 ಸಂ:ನೋ.ಮು/ಸಿವಿಸಿ/485/2017-18 ಬೆಂಗಳೂರು, ದಿನಾಂಕ:05.12.2018 ರಂದು ಅಧಿಸೂಚನೆ
 ಹೊರಡಿಸಿ ದಿನಾಂಕ:01.01.2019 ರಿಂದ ಜಾರಿಗೊಳಿಸಿರುವ ಮಾರ್ಗಸೂಚಿ ಬೆಲೆಪಟ್ಟಿಯನ್ನು ಸಹ
 ಸಲ್ಲಿಸಿರುತ್ತಾರೆ.

ಅದರಂತೆ ಮೆ|| ಪವರ್‌ಗ್ರಿಡ್ ವತಿಯಿಂದ ನಿರ್ಮಿಸಲಾಗುತ್ತಿರುವ 400 ಕೆ.ವಿ ಡಿ/ಸಿ ಪಾವಗಡ-
 ದೇವನಹಳ್ಳಿ ಪ್ರಸರಣ ಮಾರ್ಗ ಹಾದುಹೋಗುವ ಬೆಂಗಳೂರು ಜಿಲ್ಲೆ, ಯಲಹಂಕ ತಾಲ್ಲೂಕು, ಜಾಲ
 ಹೋಬಳಿ, ಕುದುರೆಗೆರೆ, ಗಡೇನಹಳ್ಳಿ, ನವರತ್ನ ಅಗ್ರಹಾರ, ತರಬನಹಳ್ಳಿ, ಮೀನಕುಂಟೆ, ದೊಡ್ಡಜಾಲ,
 ದೊಡ್ಡಜಾಲ ಅಮಾನಿಕೆರೆ, ಹುತ್ತನಹಳ್ಳಿ ಮತ್ತು ಬಾಗಲೂರು ಗ್ರಾಮಗಳಿಗೆ ಸಂಬಂಧಿಸಿದಂತೆ ಉಲ್ಲೇಖ (4)
 ರಂತೆ ಜಿಲ್ಲಾ ನೋಂದಣಾಧಿಕಾರಿಗಳು, ಗಾಂಧಿನಗರ ಜಿಲ್ಲೆ ರವರು ಸಲ್ಲಿಸಿರುವ ಮೂರು ವರ್ಷದ
 ಮಾರಾಟದ ಅಂಕಿ ಅಂಶಗಳನ್ನಾಧರಿಸಿ ಹೆಚ್ಚುವರಿ ಮಾರುಕಟ್ಟೆ ದರವನ್ನು ನಿಗದಿಪಡಿಸಿ ಸಲ್ಲಿಸಲು ವಿಶೇಷ
 ಭೂಸ್ವಾಧೀನಾಧಿಕಾರಿಗಳು, ಬೆಂಗಳೂರು ರವರಿಗೆ ಸೂಚಿಸಲಾದ್ದು, ವಿಶೇಷ ಭೂಸ್ವಾಧೀನಾಧಿಕಾರಿಗಳು,
 ಬೆಂಗಳೂರು ರವರು ಜಿಲ್ಲಾ ನೋಂದಣಾಧಿಕಾರಿಗಳು, ಗಾಂಧಿನಗರ ಜಿಲ್ಲೆ, ಬೆಂಗಳೂರು ರವರು ಸಲ್ಲಿಸಿರುವ
 3 ವರ್ಷ ಮಾರಾಟದ ಅಂಕಿ-ಅಂಶಗಳ ಆಧಾರದ ಮೇಲೆ ಮೇಲ್ಕಂಡ ಗ್ರಾಮಗಳಿಗೆ ಹೆಚ್ಚುವರಿ ಮಾರುಕಟ್ಟೆ
 ಮೌಲ್ಯದ ಅಂಕಿ ಅಂಶಗಳನ್ನು ಉಲ್ಲೇಖ(5) ರಂತೆ ಸಿದ್ಧಪಡಿಸಿ ಸಲ್ಲಿಸಿರುತ್ತಾರೆ.

ಮೇಲ್ಕಂಡ ಪ್ರಸರಣ ಮಾರ್ಗ ಹಾದುಹೋಗುವ ಬೆಂಗಳೂರು ಜಿಲ್ಲೆ, ಯಲಹಂಕ ತಾಲ್ಲೂಕುಗಳಲ್ಲಿನ
 ಗ್ರಾಮಗಳಲ್ಲಿನ ಜಮೀನುಗಳ ಮಾರ್ಗಸೂಚಿ ದರ ಹಾಗೂ ಹೆಚ್ಚುವರಿ ಮಾರುಕಟ್ಟೆ ದರಗಳ ತೀವ್ರ ಈ
 ಕೆಳಕಂಡಂತಿರುತ್ತದೆ.

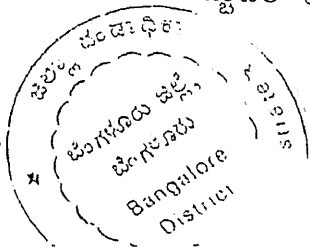

ಕ್ರ.ಸ.	ಗ್ರಾಮಗಳು	ಮಾರುಕಟ್ಟೆ ಮೌಲ್ಯಮಾಪನ ಸಮಿತಿಯ ಅಧಿಸೂಚನೆ ದಿನಾಂಕ:05.12.2018 ರಂತೆ ಉಪನೋಂದಣಿ ಕಛೇರಿ ವ್ಯಾಪ್ತಿಯ ನೈರಾಶ್ರಿತಗಳ ಅಂದಾಜು ಸರಾಸರಿ ಮಾರುಕಟ್ಟೆ ಮೌಲ್ಯಗಳ ಮಾರ್ಗದರ್ಶಿಯ ದರ ಪಟ್ಟಿ (ರೂ.ಗಳಲ್ಲಿ)	ವಿಶೇಷ ಭೂಸ್ವಾಧೀನಾಧಿಕಾರಿಗಳು, ಬೆಂಗಳೂರು ರವರು ಸಲ್ಲಿಸಿರುವ 3 ವರ್ಷದ ಮಾರಾಟದ ಅಂಕಿ ಅಂಶಗಳಲ್ಲಿ ಗರಿಷ್ಠ ಬೆಲೆಯ ವಿವರ (ಎಕರೆ ಒಂದಕ್ಕೆ ಮಾರಾಟವಾದ ಬೆಲೆ) (ರೂ.ಗಳಲ್ಲಿ)
1	ಕುದುರೆಗೆರೆ	76.00.000/-	2.19.84.720/-
2	ಗದೇನಹಳ್ಳಿ	93.00.000/-	1.82.00.000/-
3	ನವರತ್ನ ಅಗ್ರಹಾರ	2.12.00.000/-	3.35.71.440/-
4	ತರಬನಹಳ್ಳಿ	1.15.00.000/-	6.66.66.680/-
5	ಮೀನಕುಂಟೆ	2.31.00.000/-	5.00.00.000/-
6	ಮೊಡ್ಡಜಾಲ ಅಮಾನಿಕೆರೆ	96.00.000/-	3.24.16.000/-
7	ಮೊಡ್ಡಜಾಲ	1.58.00.000/-	4.61.63.080/-
8	ಹುತ್ತನಹಳ್ಳಿ	1.23.00.000/-	4.05.20.000/-
9	ಬಾಗಲೂರು	1.00.00.000/-	4.63.60.000/-

ಅದರಂತೆ ಮೆ|| ಪವರ್‌ಗ್ರಿಡ್ ವತಿಯಿಂದ ನಿರ್ಮಿಸಲಾಗುತ್ತಿರುವ 400 ಕೆ.ವಿ ಡಿ/ಸಿ ಪಾವಗಡ-ದೇವನಹಳ್ಳಿ ಪ್ರಸರಣ ಮಾರ್ಗ ರಹದಾರಿಗೆ ಪರಿಹಾರ ವಿತರಿಸಲು ಮಾರುಕಟ್ಟೆ ದರವನ್ನು ನಿಗದಿಪಡಿಸಲು ಈ ಕೆಳಕಂಡಂತೆ ಆದೇಶಿಸಿದೆ.

ಸಂ:ಎಂಎಜಿ(4)ಮಿಸ್/ಸಿಆರ್/376/2011-12(ಎ-5)

ದಿನಾಂಕ:18.12.2019.

ಆದೇಶ

ಪ್ರಸ್ತಾವನೆಯಲ್ಲಿ ವಿವರಿಸಿರುವಂತೆ ಮೆ|| ಪವರ್‌ಗ್ರಿಡ್ ವತಿಯಿಂದ ನಿರ್ಮಿಸಲಾಗುತ್ತಿರುವ 400 ಕೆ.ವಿ ಡಿ/ಸಿ ಪಾವಗಡ-ದೇವನಹಳ್ಳಿ ಪ್ರಸರಣ ಮಾರ್ಗ ಹಾಗೂ ಒವರ್ ನಿರ್ಮಾಣವಾಗುತ್ತಿರುವ ಗ್ರಾಮಗಳ ಜಮೀನುಗಳಿಗೆ ಮಾರುಕಟ್ಟೆ ದರವನ್ನು ಈ ಕೆಳಕಂಡ ತಃಖ್ತಿಯಲ್ಲಿ ವಿವರಿಸಿರುವಂತೆ ನಿಗದಿಪಡಿಸಿದೆ.

ಈ ಕೆಳಕಂಡಂತೆ ನಿಗದಿಪಡಿಸಿರುವ ದರದಲ್ಲಿ ಸದರಿ ಪ್ರಸರಣ ಮಾರ್ಗ ಹಾದು ಹೋಗುವ ಗ್ರಾಮಗಳಲ್ಲಿನ ಜಮೀನುಗಳಲ್ಲಿನ 46 ಮೀಟರ್ ಕಾರಿಡಾರ್‌ಗೆ ಒವರ್ ನಿರ್ಮಾಣದ ಪ್ರದೇಶಕ್ಕೆ ಶೇ.85% ರಷ್ಟು ಹಾಗೂ ಲೈನ್ ನಿರ್ಮಾಣದ ಪ್ರದೇಶಕ್ಕೆ ಶೇ.15% ರಷ್ಟು ಪರಿಹಾರವನ್ನು ಪಾವತಿಸಲು ಆದೇಶಿಸಿದೆ.

ಪರಿಹಾರ ಹಣವನ್ನು ಸಂಬಂಧಿಸಿದ ಭೂ ಮಾಲೀಕರು/ರೈತರಿಗೆ/ಖಾತೆದಾರರುಗಳಿಗೆ ವಿತರಿಸಲು ಮೆ|| ಪವರ್‌ಗ್ರಿಡ್ ರವರಿಗೆ ಹಾಗೂ ಪರಿಹಾರ ಹಣವನ್ನು ಪಡೆದುಕೊಂಡ ನಂತರ ಒವರ್ ನಿರ್ಮಾಣ ಹಾಗೂ ಪ್ರಸರಣ ಮಾರ್ಗವನ್ನು ಅಳವಡಿಸುವ ಕಾರ್ಯಗಳಿಗೆ ತೊಂದರೆ ಮಾಡದಂತೆ ಸಂಬಂಧಿಸಿದ ಜಮೀನುಗಳ ಭೂಮಾಲೀಕರಿಗೆ/ರೈತರಿಗೆ/ಖಾತೆದಾರರಿಗೆ ಆದೇಶಿಸಿದೆ ಹಾಗೂ ಮೆ|| ಪವರ್‌ಗ್ರಿಡ್ ರವರ ಕೆಲಸಗಳಿಗೆ ಯಾವುದೇ ಅಡಚಣೆಯಾಗದಂತೆ ಪೊಲೀಸ್ ಇಲಾಖೆ ವತಿಯಿಂದ ಅಗತ್ಯ ಕ್ರಮ ಕೈಗೊಳ್ಳಲು ಸಹ ಆದೇಶಿಸಿದೆ.

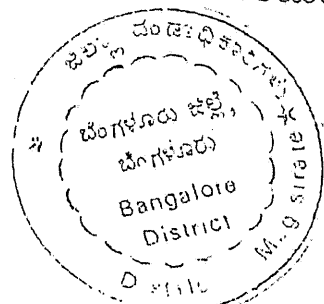

ಕ್ರ.ಸಂ.	ಗ್ರಾಮಗಳು	ಕರ್ನಾಟಕ ಮುದ್ರಾಂಕ ಅಧಿನಿಯಮ 1957 ಕಲಂ 2 (1) mm ರಂತೆ ಎಕರೆ ಒಂದಕ್ಕೆ ಪರಿಹಾರವನ್ನು ವಿತರಿಸಲು ನಿಗದಿಪಡಿಸಿರುವ ಮಾರುಕಟ್ಟೆ ಬೆಲೆ (ರೂ ಗಳಲ್ಲಿ)
1	ಕುದುರೆಗೆರೆ	2,19,84,720/-
2	ಗಡೇನಹಳ್ಳಿ	1,82,00,000/-
3	ನವರತ್ನ ಅಗ್ರಹಾರ	3,35,71,440/-
4	ತರಬನಹಳ್ಳಿ	6,66,66,680/-
5	ಮೀನಕುಂಟೆ	5,00,00,000/-
6	ದೊಡ್ಡಜಾಲ ಅಮಾನಿಕೆರೆ	3,24,16,000/-
7	ದೊಡ್ಡಜಾಲ	4,61,63,080/-
8	ಹುತ್ತನಹಳ್ಳಿ	4,05,20,000/-
9	ಬಾಗಲೂರು	4,63,60,000/-

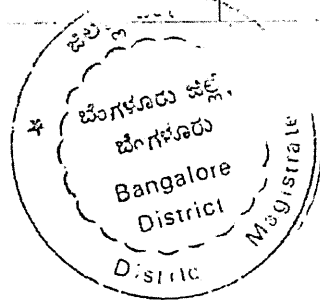

ಸಹಿ/-

(ಜಿ.ಎನ್.ಶಿವಮೂರ್ತಿ)

ಜಿಲ್ಲಾಧಿಕಾರಿಗಳು ಹಾಗೂ
ಜಿಲ್ಲಾ ದಂಡಾಧಿಕಾರಿಗಳು
ಬೆಂಗಳೂರು ಜಿಲ್ಲೆ, ಬೆಂಗಳೂರು.

ಪ್ರತಿಯನ್ನು:

1. ಮಾನ್ಯ ಸರ್ಕಾರದ ಮುಖ್ಯ ಕಾರ್ಯದರ್ಶಿಗಳವರ ಆಪ್ತ ಕಾರ್ಯದರ್ಶಿಗಳು. ವಿಧಾನಸೌಧ. ಬೆಂಗಳೂರು ರವರಿಗೆ ಕಳುಹಿಸುತ್ತಾ, ಮಾನ್ಯ ಮುಖ್ಯ ಕಾರ್ಯದರ್ಶಿಗಳವರ ಅವಗಾಹನೆಗೆ ಸಲ್ಲಿಸಲು ಕೋರಿದೆ.
2. ಸರ್ಕಾರದ ಅಪರ ಮುಖ್ಯ ಕಾರ್ಯದರ್ಶಿಗಳು. ಇಂಧನ ಇಲಾಖೆ. ವಿಕಾಸಸೌಧ. ಬೆಂಗಳೂರು ರವರಿಗೆ ಮಾಹಿತಿಗಾಗಿ ಸಲ್ಲಿಸಿದೆ.
3. ಸರ್ಕಾರದ ಪ್ರಧಾನ ಕಾರ್ಯದರ್ಶಿಗಳು. ಕಂದಾಯ ಇಲಾಖೆ. ಬಹುಮಹಡಿಗಳ ಕಟ್ಟಡ. ಬೆಂಗಳೂರು ರವರಿಗೆ ಮಾಹಿತಿಗಾಗಿ ಸಲ್ಲಿಸಿದೆ.
4. ಜನರಲ್ ಮ್ಯಾನೇಜರ್. ಮೆ|| ಪವರ್ ಗ್ರಿಡ್ ಕಾರ್ಪೊರೇಷನ್ ಆಫ್ ಇಂಡಿಯಾ ಅ. ಸಿಂಗನಾಯಕನಹಳ್ಳಿ. ಯಲಹಂಕ ಹೋಬಳಿ. ಬೆಂಗಳೂರು-64 ರವರಿಗೆ ಸೂಕ್ತ ಕ್ರಮಕ್ಕಾಗಿ ಸಲ್ಲಿಸಿದೆ.
5. ಪೊಲೀಸ್ ಆಯುಕ್ತರು. ಬೆಂಗಳೂರು ನಗರ ಹಾಗೂ ಪೊಲೀಸ್ ಅಧೀಕ್ಷಕರು. ಬೆಂಗಳೂರು ಜಿಲ್ಲೆ ರವರಿಗೆ ಕಳುಹಿಸುತ್ತಾ, ಮೆ||ಪವರ್ ಗ್ರಿಡ್ ಕಾರ್ಪೊರೇಷನ್ ಇಂಡಿಯಾ ಅ. ರವರು ಸಂಬಂಧಿಸಿದ ಭೂಮಾಲಕರಿಗೆ/ರೈತರಿಗೆ/ ಖಾತೆದಾರರಿಗೆ ಪರಿಹಾರ ಹಣವನ್ನು ವಿತರಿಸಿದ ನಂತರ ಪವರ್ ಗ್ರಿಡ್ ನಿರ್ಮಾಣ ಹಾಗೂ ಲೈನ್‌ಗಳನ್ನು ಅಳವಡಿಸುವ ಕಾರ್ಯಕ್ಕೆ ಅಡಚಣೆಯಾಗದಂತೆ ಅಗತ್ಯ ಪೊಲೀಸ್ ಬಂದೋಬಸ್ತ್ ಕ್ರಮ ಕೈಗೊಳ್ಳಲು ಕೋರಿದೆ.
6. ಉಪ ವಿಭಾಗಾಧಿಕಾರಿಗಳು. ಬೆಂಗಳೂರು ಉತ್ತರ ಉಪ ವಿಭಾಗ. ಬೆಂಗಳೂರು ರವರಿಗೆ ಮಾಹಿತಿಗಾಗಿ ಹಾಗೂ ಅಗತ್ಯ ಕ್ರಮಕ್ಕಾಗಿ ಕಳುಹಿಸಿದೆ.
7. ತಹಶೀಲ್ದಾರ್. ಯಲಹಂಕ ತಾಲ್ಲೂಕುರವರುಗಳಿಗೆ ಮಾಹಿತಿಗಾಗಿ ಹಾಗೂ ಅಗತ್ಯ ಕ್ರಮಕ್ಕಾಗಿ ಕಳುಹಿಸಿದೆ.

ಜಿಲ್ಲಾಧಿಕಾರಿಗಳು ಹಾಗೂ
ಜಿಲ್ಲಾ ದಂಡಾಧಿಕಾರಿಗಳು

ಬೆಂಗಳೂರು ಜಿಲ್ಲೆ, ಬೆಂಗಳೂರು.